

1 Pintura WIP

5 Perfil metálico con protección contra la oxidación

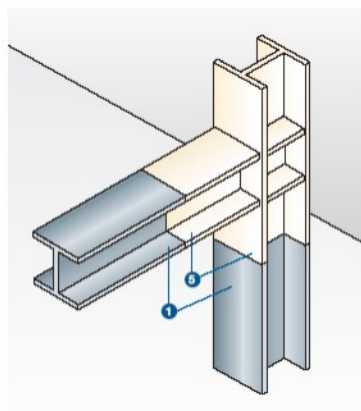

### Descripción

WIP es una pintura intumescente monocomponente **en base agua** para la protección al fuego de pilares y vigas.

### Importante

**WIP es una pintura no tóxica ni peligrosa para el medio ambiente.** De acuerdo a los criterios de la C.E., Directiva 67/548, este producto no es peligroso ni para la salud ni para el entorno.

### Aplicación

Como recubrimiento en:

- Pilares
- Vigas
- Tensores
- Cerchas, correas etc.

Para aplicaciones en interior que no estén expuestas permanentemente a altas humedades o gases agresivos.

WIP se aplica con pistola air-less. También se puede aplicar mediante brocha o rodillo en reparaciones o pequeñas superficies. Los elementos a proteger deben estar limpios, secos y exentos de sustancias mal adheridas (óxidos) o que perjudiquen la adherencia de la pintura WIP.

Cuando el elemento esté protegido por una imprimación anticorrosiva es necesario comprobar previamente la compatibilidad con la pintura WIP.

Antes de su aplicación, mezclar la pintura mediante batidor eléctrico, o similar, hasta completa homogeneidad de la pintura.

WIP es un pintura técnica, por lo que no puede compararse con otros tipos de pintura ni en la aplicación ni en los espesores a utilizar. Las capas deben ser aplicadas con gran cuidado y regularidad y controlando los espesores aplicados.

La aplicación debe ser hecha a temperaturas superiores a 5 °C.

WIP está preparada para su aplicación directamente del envase por lo que no precisa dilución. Los útiles de aplicación pueden limpiarse con agua y jabón inmediatamente después de su uso.

La pintura debe almacenarse en locales protegidos de las heladas y en el envase cerrado.

### Características

Color	Blanco
Peso específico	1,3 gr/c.c.
Extracto seco	69 %
Consumo	2,2 kg/mm
Volumen de sólidos	60 %
Viscosidad (Brookfield a 25°C)	18000-28.000 cps.
Tiempo de secado ( 20°C, 60 % Th)	24 h. (aprox.)
Repintado	12 h. Según condiciones ambientales

### Rendimientos

	Pintura antioxidante	Pintura WIP	Tiempo de secado
Espesores recomendados	60 micras	Según tablas de masividades	aprox. 2 h. / mano
Consumo / m <sup>2</sup>	0,125 Kg/m <sup>2</sup>	2,2 Kg. WIP / mm. (Seco)	

Expediente 20001863 del LGAI de 21 febrero de 2000, según la siguiente tabla de espesores:

### Certificaciones

Masividades en m <sup>-1</sup>	Espesor en micras (10 <sup>-4</sup> m)		
	30 minutos	60 minutos	60 minutos
63	(350)	(462)	(1087)
70	(350)	544	1214
80	(350)	652	---
90	(350)	750	---
100	(350)	838	---
110	(350)	920	---
120	(350)	994	---
130	(350)	1063	---
140	(350)	1126	---
150	(350)	1185	---
160	(350)	1240	---
170	(350)	1291	---
180	(350)	1338	---
190	(350)	---	---
200	(350)	---	---
210	(350)	---	---
220	(350)	---	---
230	(350)	---	---
240	(350)	---	---
250	361	---	---
260	375	---	---
270	388	---	---
280	400	---	---
290	412	---	---
300	423	---	---
310	434	---	---
320	444	---	---
330	454	---	---
340	463	---	---
350	472	---	---
360	480	---	---
370	(488)	---	---

**Promat Ibérica, S.A.**  
 C/ Velázquez, 41-2ª Pl.  
 28001 MADRID  
 Telf.: + (34) 91 781 15 50  
 Fax: + (34) 91 575 15 97  
 info@promatiber.es  
 www.promatiber.es

